



Новый катер 2021 США Растаможен в РФ/Без опций

# Nautique GS20

от 186 060 \$

Двигатели PCM

Длина габаритная

Ширина

Вместимость

Сухая масса

Запас топлива

**400 - 450 л.с.**

**6.10 м**

**2.54 м**

**12 чел.**

**2.04 т**

**148 л**

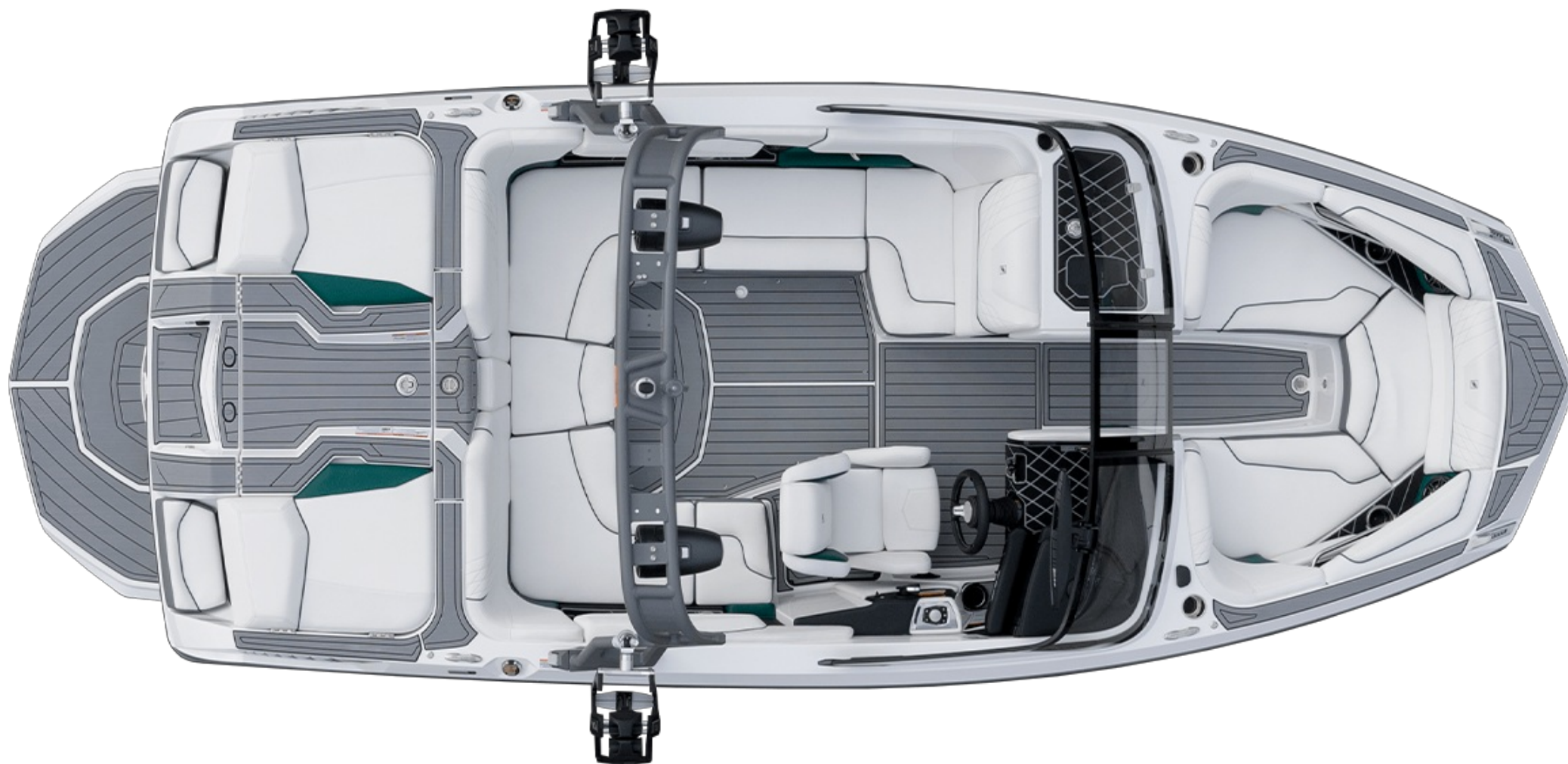

Компания не несет ответственность за достоверность информации, предоставленной Судовладельцем (используемые изображения, спецификация яхты, список установленного оборудования, его исправность, показатели наработки двигателей, вопросы юридического оформления). Наработка двигателей указана на момент размещения сведений о судне на сайте и в дальнейшем периодически обновляется. Точные параметры и характеристики могут быть предоставлены по запросу покупателя и указаны в договоре купли-продажи.



Nautique Super Air GS20

Nautique Super Air GS20





Nautique Super Air GS20

Nautique Super Air GS20





Nautique Super Air GS20

Nautique Super Air GS20





Nautique Super Air GS20

Nautique Super Air GS20





Nautique Super Air GS20

Nautique Super Air GS20





Nautique Super Air GS20

Nautique Super Air GS20







Nautique Super Air GS20

Nautique Super Air GS20





Nautique Super Air GS20

Nautique Super Air GS20





Nautique Super Air GS20

Nautique Super Air GS20





Nautique Super Air GS20



Nautique Super Air GS20





Nautique Super Air GS20

Nautique Super Air GS20





Nautique Super Air GS20

Nautique Super Air GS20





Nautique Super Air GS20

Nautique Super Air GS20





Nautique Super Air GS20



Nautique Super Air GS20







Nautique Super Air GS20

Nautique Super Air GS20





Nautique Super Air GS20

Nautique Super Air GS20





Nautique Super Air GS20

Nautique Super Air GS20





Nautique Super Air GS20

Nautique Super Air GS20





Nautique Super Air GS20

Nautique Super Air GS20





Nautique Super Air GS20



Nautique Super Air GS20





Nautique Super Air GS20

Nautique Super Air GS20





SUPERAIRNAUTIQUE  
65





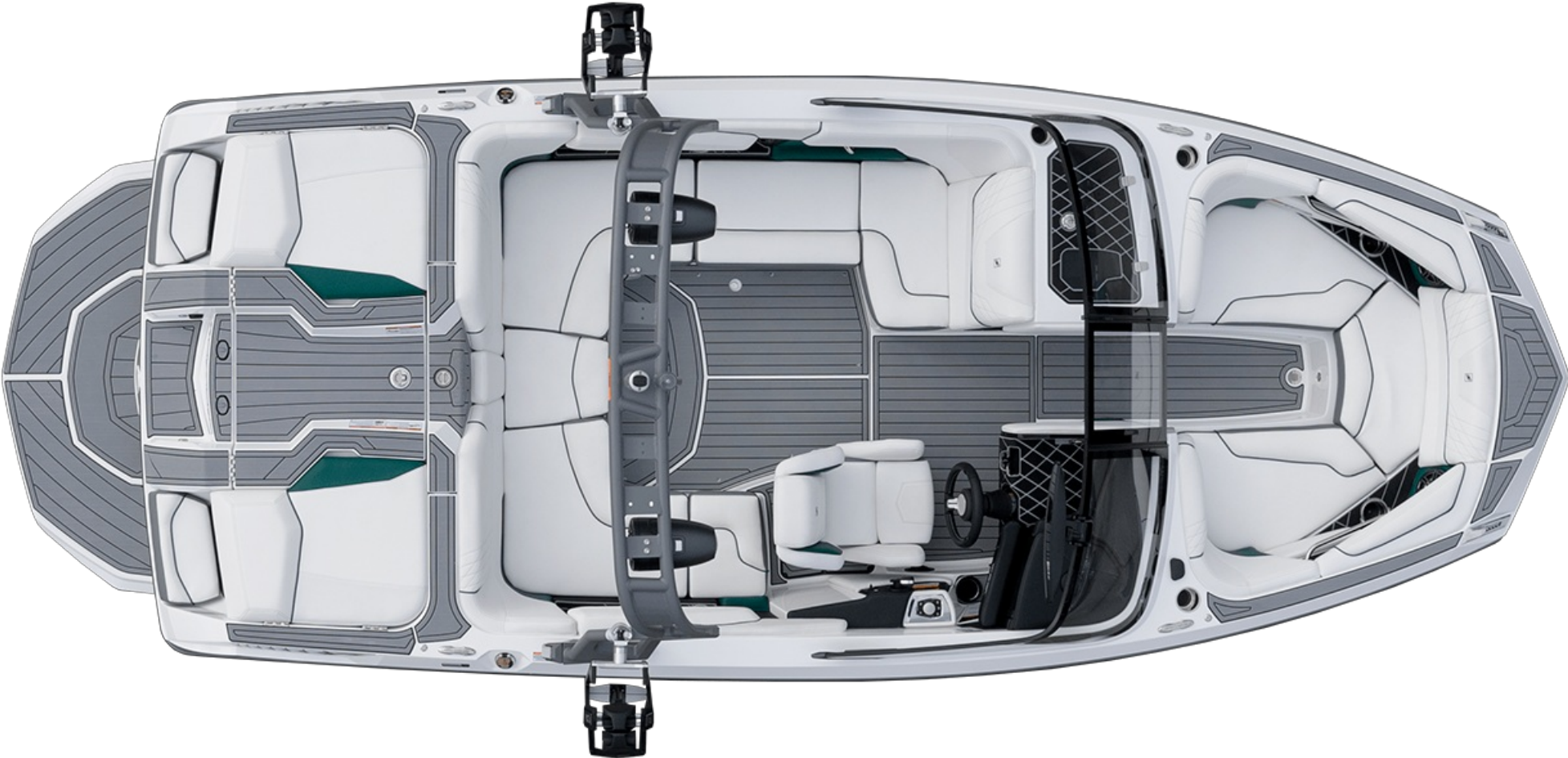

# Стандартная спецификация

## ТЕХНИКА

- Система LINC PANORAY  
(многофункциональный дисплей управления)
- Круиз-контроль Zero-Off
- Система преобразования волны для вейксерфинга NSS
- Преобразователь волны Hydro-Plate
- Балластная система 839кг
- Тауэр + Поворотные держатели для вейкбордов и вейксерфов
- Нижний выхлоп отработанных газов
- Подключение для второго аккумулятора
- Система бесключевого зажигания
- Навигационные и швартовочные огни
- Прокладки вала повышенной герметичности

# Стандартная спецификация

## ОСНАЩЕНИЕ

- Музыкальная система MX-Series с 4 колонками JL
- Выдвижные крепительные утки 4шт
- Мусоросборник
- Холодильник  
(изотермический контейнер)
- Зеркало заднего вида
- Покрытие палубы искусственным тиком
- Съёмная кормовая платформа

# Стандартная спецификация

## ВНЕШНИЙ ВИД

- Выбор цвета бортов, днища и тауэра
- Графика Super Air Nautique GS с логотипом в хроме

# Возможные опции

## ТЕХНИКА

- Камера заднего вида
- Автоматический огнетушитель
- Обогреватель  
(печка)
- Комплект Coastal - Подготовка двигателя для использования в соленой воде  
(Анодированные металлические компоненты и электрическая проводка с антикоррозийной обработкой, Подключение для промывки двигателя, Амортизаторы для откидывающихся элементов из нержавеющей стали, Расходуемые аноды)
- Подключение для промыва двигателя  
(включено в морскую подготовку)
- Дополнение к круиз-контролю Zero Off для использования на реках
- Ветрозащитная дверца
- Подогрев сидений переднего пассажира и пилота
- Кормовая лестница

# Возможные опции

## ОСНАЩЕНИЕ

- Солнцезащитный тент
- Солнцезащитный тент с карманами для вейксерфов
- Вращающееся крепление для видеокамеры на тауэр
- Вертикальные держатели для вейкбордов и вейксерфов
- Комплект JL M Elite - 4-канальный усилитель + проводка на тауэр
- Колонки на тауэр 7.7 JL M - 1 пара / 2 пары
- Колонки на тауэр 8.8 JL M - 1 пара / 2 пары
- Кормовые фиксаторы для камеры GoPro
- Stereo система в салоне JL MX Premier, включая 6 колонок JL, сабвуфер и усилитель
- Комплект динамической подсветки подстаканников
- Увеличенное зеркало заднего вида
- Быстросъемные фиксаторы кранцев
- Выдвижной воднолыжный пилон
- Носовая подушка

# Возможные опции

## ОСНАЩЕНИЕ

- Подводные транцевые огни
- Дистанционное управление волной  
(совместимость с часами Garmin)
- Дистанционное управление стереосистемой на корме
- Дополнение для стерео системы - спутниковое радио



# Возможные опции

## ВНЕШНИЙ ВИД

- Чехол стояночный
- Чехол на платформу
- Премиальное рулевое колесо с ручной отделкой



## Илья Ревун

Руководитель отдела продаж и спортсмен команды Nautique

Связаться с менеджером

+7 (903) 772-86-86

[ir@rocketwake.co](mailto:ir@rocketwake.co)

### Просмотр и sea-trial

Возможен тест-драйв катеров в Москве в течение судоходного сезона. В зимние месяцы возможен тест-драйв на воде в США по предварительной договоренности.

Мы также оказываем полное содействие в вопросах юридического оформления сделки, доставки в любой регион и регистрации судна.